

## Der Weg zur Love Brand

### Warum wir die Marken zeitloser Klassiker lieben und weshalb die Liebe meist ein Leben lang hält

Klassiker mit Geschichte ziehen uns magisch an, das betrifft Männer genauso wie Frauen - und fast das gesamte Spektrum unseres Lifestyles. Entweder sehnt man sich nach ihnen oder freut sich darüber, dass sie zu einem gehören: „für immer“. Marken mit Tradition wie Bentley, Rolex, Chanel, Berkel oder Montblanc locken mit zeitlosen Produkten auf höchstem Niveau, die flammendes Begehren bei Marken-Liebhaber:innen jeden Alters wecken. Allein schon ihr Anblick in unserer Küche, dem Schrank oder der Garage setzen gesichert Dopamin frei; unter anderem, weil ihre hohe Qualität und das langlebige Design jede Mode - und teilweise sogar mehrere Generationen - überlebt. Aber auch, seien wir ehrlich, weil wir stolz darauf sind.

Ein Aspekt der vielen Fans von Love Brands ist sicher die Rückbesinnung auf Vertrautes und die Zuverlässigkeit des Wertesystems bei diesen Marken. Die Liebe zum Porsche 911er Oldtimer ist einfach unkaputtbar, und im Fashion-Bereich, wo es sonst eher schnelllebig zugeht, bilden zeitlose Klassiker wie die Evelyne Bag von Hermes eine stilsichere Basis für alle Styles. Bewegen wir uns in Richtung Luxus-Segment, gehören Küchenprodukte dieser Kategorie natürlich nicht automatisch zur Grundausstattung eines jeden Haushalts, aber doch in vielen. Der Grund dafür liegt nahe. Wer leidenschaftlich gern hochwertigen Schinken isst, möchte diesen hauchzart schneiden können und gönnt sich dafür eine der besten Maschinen, zum Beispiel von Berkel. Seit der Entwicklung der ersten Schwungradmaschine 1898 bietet das Unternehmen Liebhaberstücke für Privatkunden und Lebensmittel verarbeitende Betriebe an. Die stolzen Besitzer:innen nutzen und pflegen diese in der Regel mit viel Liebe - und werten anhand des Markengeräts ganz nebenbei automatisch ihr Interior Design auf. Gleiches gilt für Gastronomen, die sich mit dem Erwerb einer Berkel Volano oft ihren persönlichen Traum erfüllen. Das Zauberwort lautet LOVE: die engste Verbindung, die man zu einer Marke aufbauen kann. Sie haucht Marken wie Berkel ihre Seele ein.

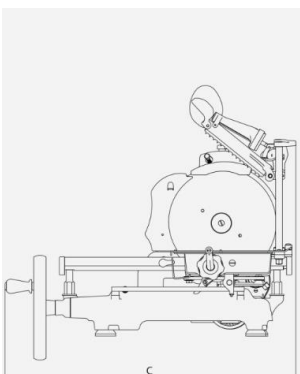

Vertreter von Love Brands halten sich über Jahre, Generationen und Ortswechsel, oft werden sie innerhalb der Familie weitergegeben, was ihren Wert – zum Teil finanziell, auf jeden Fall aber emotional – noch mal steigert. Sie rufen Erinnerungen wach, es umgibt sie ein einzigartiger Zauber, und sie stehen unweigerlich im Kontext zu bestimmten Ländern, Menschen und Lebensweisen. Italien beispielsweise verbinden wir fast automatisch mit kulinarischem Genuss, Paris mit Stil, Rom mit Eleganz. Porsche mit Lifestyle, Handarbeit mit Qualität und Tradition mit Erfahrung. Genau diese neuralen Verbindungen machen den Charme und den hohen emotionalen Wert bestimmter Produkte aus.

Bei Berkel kommen gleich mehrere dieser besonderen Faktoren zusammen: Expertise, Handarbeit, Tradition, Qualität, Fortschritt, Design und nicht zuletzt das italienische Lebensgefühl. Im Einzelnen bereits herausragend und von einmaligem Charakter, bilden sie gemeinsam die Basis und das Herz von Berkel – einer echten Love Brand mit jeder Menge Stil.

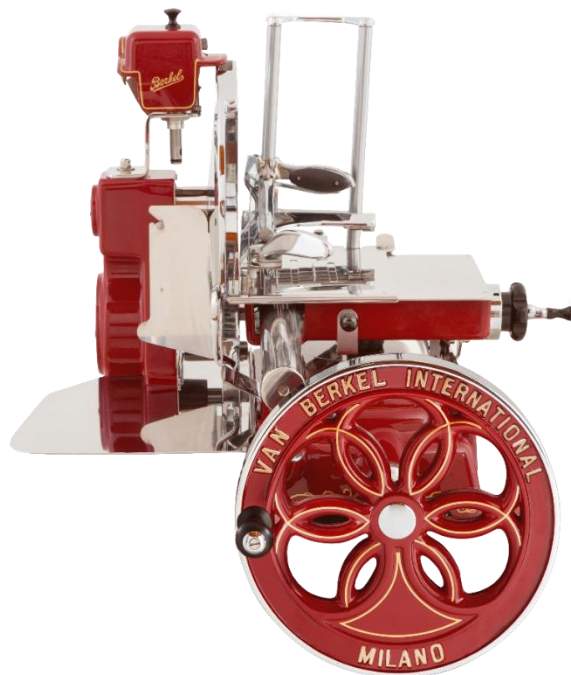

### **Traditionen und Qualität durch eine lange Geschichte**

125 Jahre ist es her, dass der Metzger Wilhelmus van Berkel 1898 die erste mechanische Aufschnittmaschine erfand. Diese vereinte, um die Bewegung der Hand und des Messers bestmöglich nachzubilden, eine konkave Klinge mit einer beweglichen Fläche, die sich Richtung besagter Klinge bewegte. Eine geniale Idee und in der damaligen Zeit eine Innovation in höchstem Maße, die das Produkt und die Marke Berkel bereits in den 1950er Jahren zu einem wahren Statussymbol werden ließ. Berkels berühmter Gründer verstarb 1952 in der Schweiz, heute ist die **Rovagnati Gruppe** Eigentümer der Van Berkel International Srl mit Sitz in Oggiona S. Stefano.

### **Perfektion durch Handarbeit**

Mehr als 10 Schritte sind nötig, um eine der traditionellen Schwungradmaschinen wie die Volano B114 herzustellen. Und das fast ausschließlich in Handarbeit. Vom Anziehen der Schrauben bis zu den gemalten Verzierungen erfolgt jeder Teil des Herstellungsprozess mit einem außergewöhnlich hohen Maß an Leidenschaft und Präzision.

### **Ikonisches Design**

Moderne Linien, präzise Abmessungen, deutliche Konturen und leuchtende Farben lassen in Kombination mit der romantischen Mechanik des Schwungrads die Aura dieser zeitlosen Produkte entstehen – elegant, harmonisch und unverkennbar.

### **Technische Finesse durch Fortschritt**

Berkel steht aufgrund seiner Geschichte für traditionelle Werte, die aber stets am jeweiligen Zeitgeist gemessen werden. Das Ergebnis sind perfekte Geräte, entstanden aus einer Symbiose von Vergangenheit und Zukunft, aus formvollendeten Details und präziser Mechanik, immer wieder mit modernen Materialien und Technologien kombiniert oder optimiert.

### **Expertise aus traditionellen Messermanufakturen**

Die Gemeinde Maniago im Nordosten Italiens ist bekannt für ihre Messerproduktion. Wie einflussreich der Ort und seine Manufakturen sind, wird durch die Gründung des Gemeinschaftsunternehmens MKM (Maniago Knife Makers) deutlich, das seit 1960 „made in Maniago“ als Qualitäts-Siegel weiter fördert. Die Manufaktur Del Ben wurde 1952 in Maniago gegründet und ist seit 2015 offiziell Teil der Berkel World. Seitdem wird das Markensortiment durch hochwertige Messerkollektionen ergänzt.

**Italienische Lebensfreude und Genuss:** Niemand genießt geselliges Beisammensein mehr als die Italiener. Dabei kommt uns direkt ein lauer Sommerabend im Freien in den Sinn, Kerzen auf den Tischen, guter Wein und traditionelles Essen – natürlich selbst gekocht von der italienischen Nonna. Und durch die geöffneten Türen zur Küche hin, kann man einen Blick auf die glänzende Volano Maschine werfen. Berkel steht für diese Freude an Genuss, Schönheit, Qualität und Gastfreundschaft.

### **Über Van Berkel International**

Die Geschichte der Marke Berkel beginnt 1898, als Wilhelmus Van Berkel in den Niederlanden ein bahnbrechendes Gerät erfand, mit dem man mechanisch die "perfekte Scheibe" erzeugen konnte. Eine geniale Eingebung, die zur Geburt einer Legende führte: Die rote Schwungradmaschine, ein Must-Have für Fans und Kenner weltweit.

Heute ist Van Berkel International ein in vielen Ländern vertretenes Unternehmen mit über 160 Angestellten und einem Umsatz von mehr als 25 Millionen Dollar. Unter der Premiummarke BERKEL verkauft VBI Aufschnittmaschinen, Messer sowie weiteres Zubehör.

Mit seinem kontinuierlichen Streben nach Qualität schreibt Berkel Tag für Tag seine Legende weiter und ist sich dabei stets bewusst, dass sich eine Vorreiterstellung nur durch die perfekte Verbindung aus Geschichte und Innovation erreichen lässt.

**[www.theberkelworld.com/de/](http://www.theberkelworld.com/de/)**